



PULLOVER „PURA“

Design: Lene Holme Samsøe

MATERIAL

BC Garn Semilla Pura GOTS

(100% Schurwolle, ungefärbt,
350m/100g) in Farbe 02

Menge: 300g

Oder **400g BC Garn Soft Silk**

(100% Seide, 350m/100g)

Nadelstärke: 4mm

Maschenprobe:

im Wellenmuster (siehe

Strickschrift): 20 M und 32 R = 10cm

GRÖßENTABELLE

Größe:	S	M	L	XL
Oberweite:	105	113	121	129 cm
Länge:	52	54	56	58 cm
Obere Armlänge:	53	53	55	55 cm
Untere Armlänge:	36	36	38	38 cm

ANLEITUNG

Rücken

106 (114) 122 (130) M mit Nadel Nr. 4mm anschlagen und 4 R rechts stricken.

Dann nach Strickschrift A arbeiten. Die erste M in jeder HR rechts stricken (= Rand-M), diese M ist nicht in der Strickschrift angegeben und wird nicht im Muster gearbeitet.

Bei 32 (33) 34 (34) cm Höhe (nach einer 8. R im Muster) beidseitig 6 M abketten (d.h. in einer 9. und 10. Muster-R) = 94 (102) 110 (118) M auf der Nadel.

Nach Strickschrift A weiterstricken und wie angegeben die Raglanschrägung arbeiten. Die angegebenen 16 R wiederholen, bis insgesamt 25 (26) 30 (30)-mal abgenommen wurde = 44 (50) 52 (58) M, enden mit einer 8. R. Die restlichen 44 (50) 52 (58) M abketten.

Vorderteil

Wie den Rücken arbeiten, bis 14 (16) 16 (18) R weniger gestrickt wurden als beim Rücken für die Schulter = 62 (66) 68 (76) M.

Die mittleren 14 (14) 16, (16) M für den Halsausschnitt abketten und jede Seite für sich beenden. Dabei Raglanabnahmen fortsetzen, gleichzeitig in jeder 2. R am Hals 2 M abketten. In gleicher Höhe wie beim Rücken alle M abketten.

Ärmel

50 (50) 58 (58) M mit Nadel Nr. 4mm anschlagen und 4 R rechts stricken. Dann nach Strickschrift B arbeiten.

Die erste M in allen HR rechts stricken (= Rand-M) - diese M ist nicht in der Strickschrift angegeben und wird nicht im Muster gearbeitet. Innerhalb der Rand-M beidseitig 4-mal mit 7 cm Abstand für die Ärmelschrägung 1 M zunehmen. Die neue M in das Muster einarbeiten. Nach den Zunahmen sind 58 (58) 66, (66) M auf der Nadel und das Muster ist an den Seiten wie unten in Strickschrift C. Nach Strickschrift C bis 34 cm Höhe weiterstricken (mit der gleichen Muster-R enden wie bei Rücken und Vorderteil).

In den nächsten 2 R beidseitig 6 M abketten = 46 (46) 54 (54) M.

Nach dem oberen Teil von Strickschrift C im Muster weiterarbeiten. Dabei die Raglanschrägung wie angegeben arbeiten (abwechselnd in jeder 2. und jeder 4. R abnehmen). Die angegebenen 24 R wiederholen, bis so viele R gearbeitet wurden wie beim Rücken.

Die Rand-M beidseitig abketten (ohne zu stricken - einfach überziehen). Die restlichen 10 (8) 12 (12) M abketten. Den anderen Ärmel genauso stricken.



Pullover Pura - Muster

Fertigstellung

Raglannähte schließen.

Ärmel- und Seitennähte schließen.

Mit Rundstricknadel Nr. 4mm beginnend an der linken vorderen Raglannaht M wie folgt heraus stricken (siehe auch Skizze): 20 aus der vorderen linken Schräge, 13 aus den mittleren abgeketteten, 20 aus der rechten vorderen Schräge, 6 aus den abgeketteten Ärmelmaschen, 32 aus dem Rückenteil, 6 aus den abgeketteten Ärmelmaschen.

1 R re, 1 R li, 1 R re, 1 R li stricken. In der nächsten R re, jede 9. Und 10. M rechts zusammen stricken, 1 R li, 1 R re, 1 R li, alle M re abketten.

Pullover in flüssiger Wollwaschseife handwarm baden, ausdrücken, liegend trocknen.

Pullover Pura - Schnittmuster

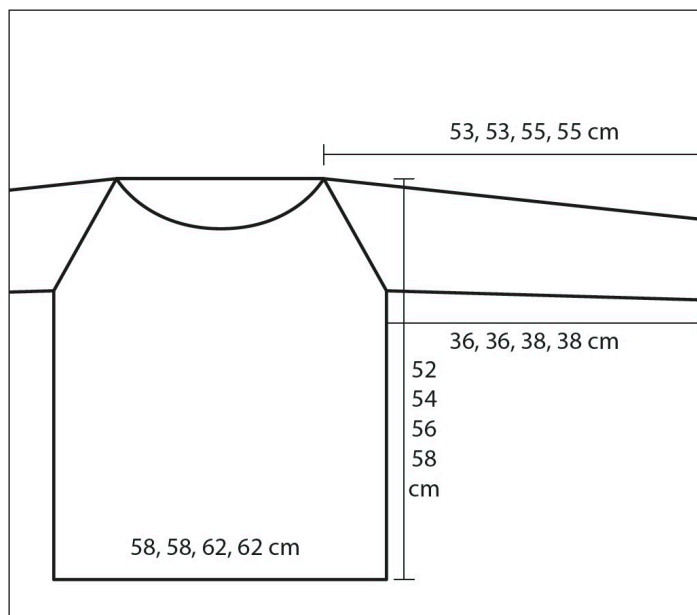
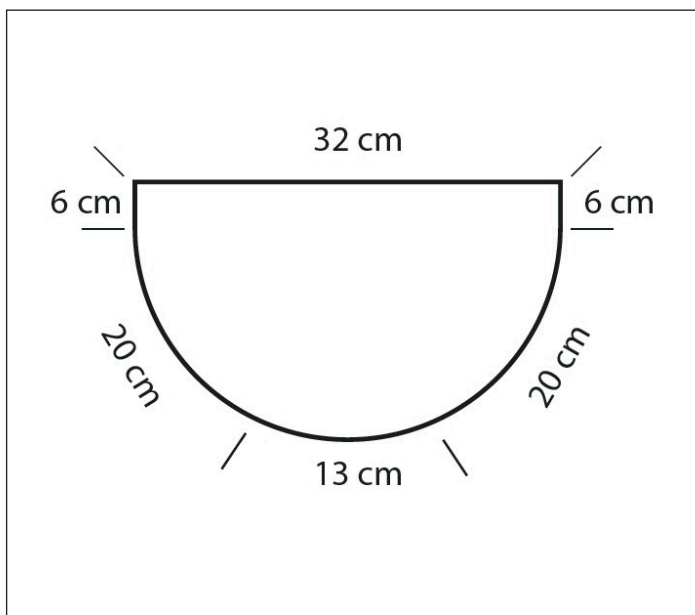
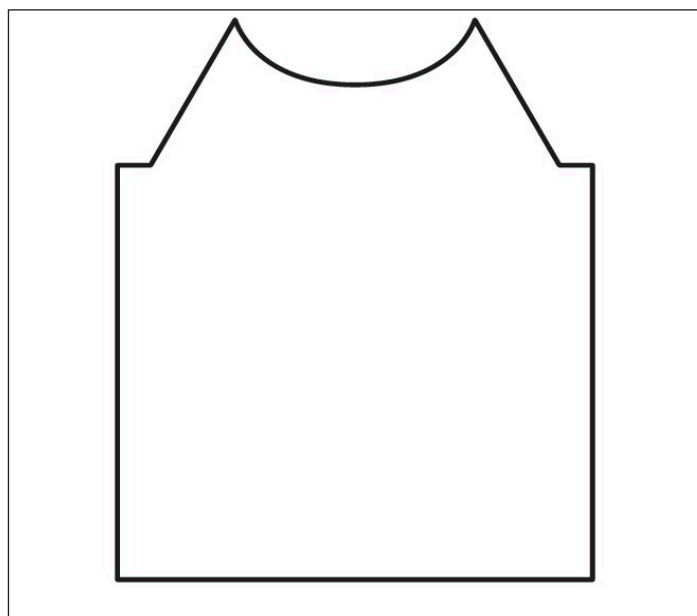
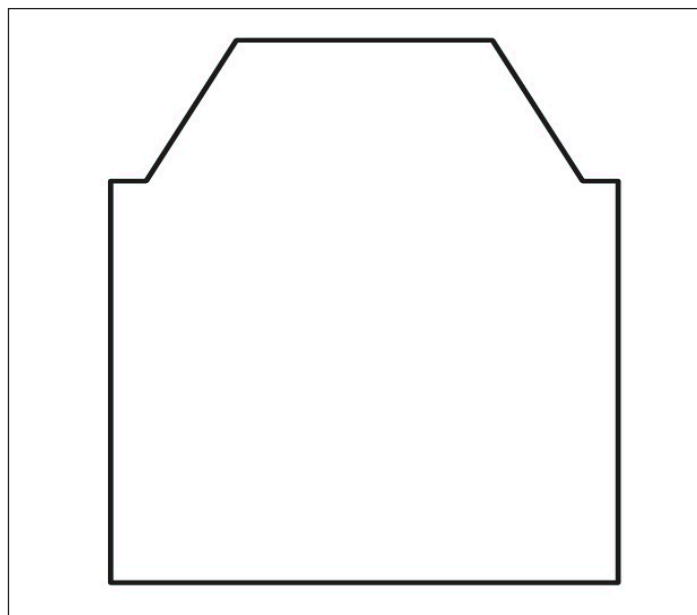
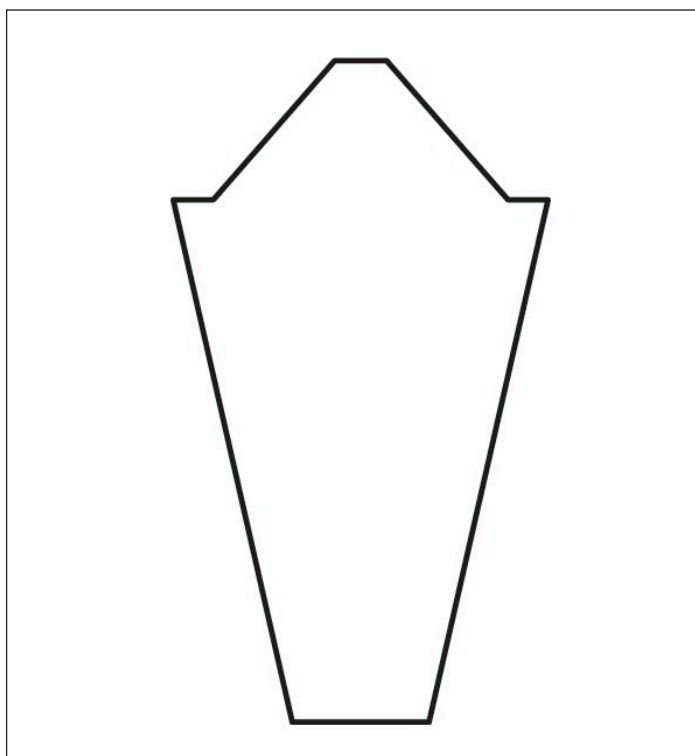

- = Rechts von der rechten Seite, links von der linken Seite.
- ⊗ = Links von der rechten Seite, rechts von der linken Seite.
- = 1 Umschlag.
- ▲ = 4 M - die eine nach der anderen - wie zum Rechtsstricken abheben, die folgende M recht stricken, nun die 3 abgehobenen M - die eine nach der anderen - über die gestrickte M heben.
- ⊠ = 3 M - die eine nach der anderen - wie zum Rechtsstricken abheben, die folgende M recht stricken, nun die 3 abgehobenen M - die eine nach der anderen - über die gestrickte M heben.
- △ = 2 M - die eine nach der anderen - wie zum Rechtsstricken abheben, die folgende M recht stricken, nun die beiden abgehobenen M - die eine nach der anderen - über die gestrickte M heben.
- ↙ = 2 M rechts zusammenstricken
- ↘ = 1 M wie zum rechtsstricken abheben, die folgende M recht stricken, dann die abgehobene M darüber ziehen.

